

Contratações Públicas

no âmbito da
Universidade Estadual de Londrina:
Passo a Passo para Requisitantes



UNIVERSIDADE
ESTADUAL DE LONDRINA



PROAF

Pró-Reitoria de
Administração e Finanças



Diretoria de
Material

PROAF

Tirolí

Doutorando em Educação (UEL)
Especialista em Licitação e Contratos Administrativos
Bacharel em Direito (UEL)

Etapas para a contratação

FASE
INTERNA

- 1 - Cadastro
- 2 - Requisição
- 3 - ETP
- 4 - TR
- 5 - Pesquisa de Preços

FASE
EXTERNA

- 6 - Parecer de aceitabilidade
- 7 - Recebimento do produto

Etapa 1

Cadastro do produto



UNIVERSIDADE
ESTADUAL DE LONDRINA



PROAF

Pró-Reitoria de
Administração e Finanças



Diretoria de
Material

PROAF

Princípios orientadores do cadastro de produtos

- **Vinculação ao Edital**
- **Julgamento objetivo**
- **Competitividade**
- **Economicidade**

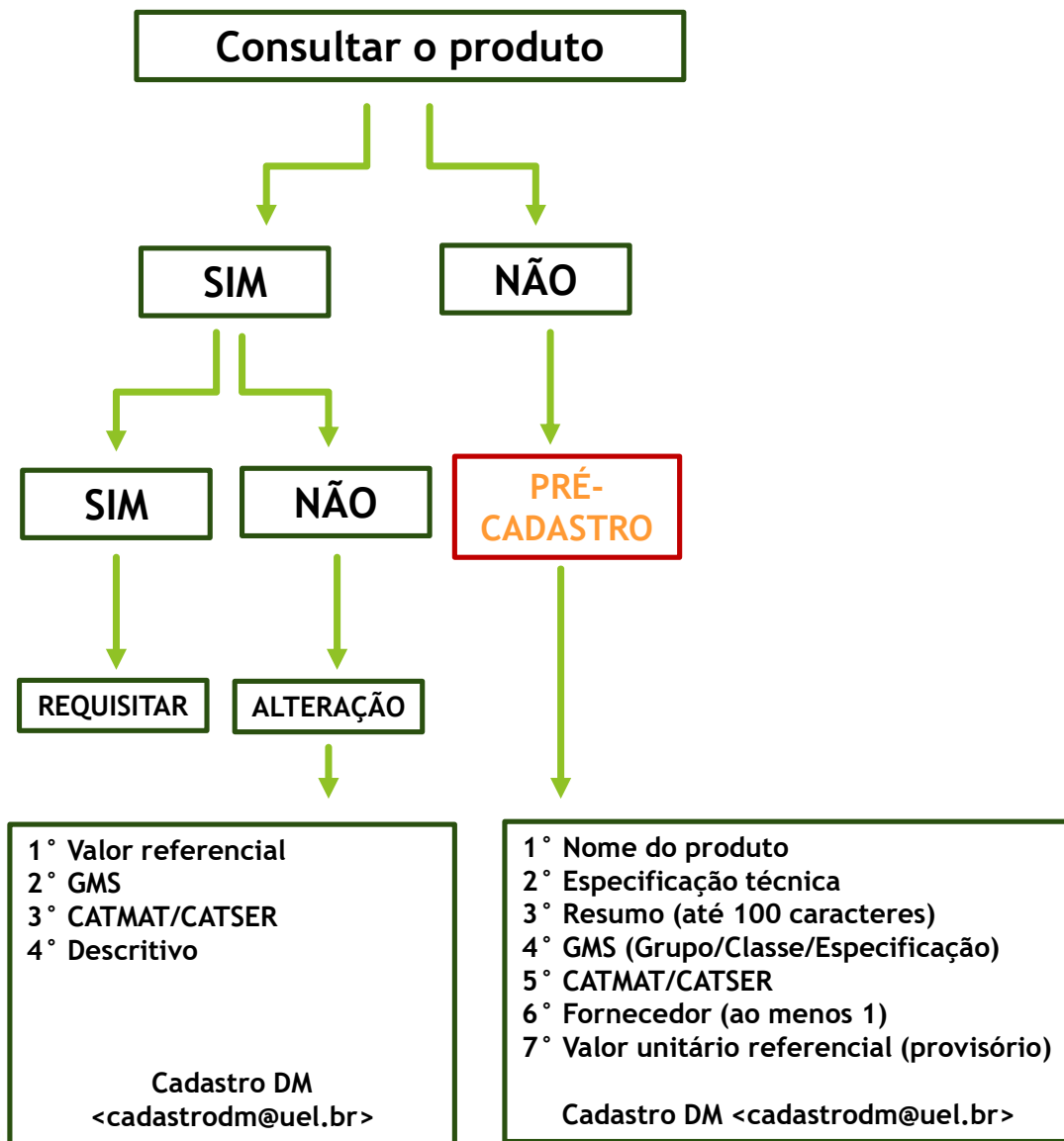

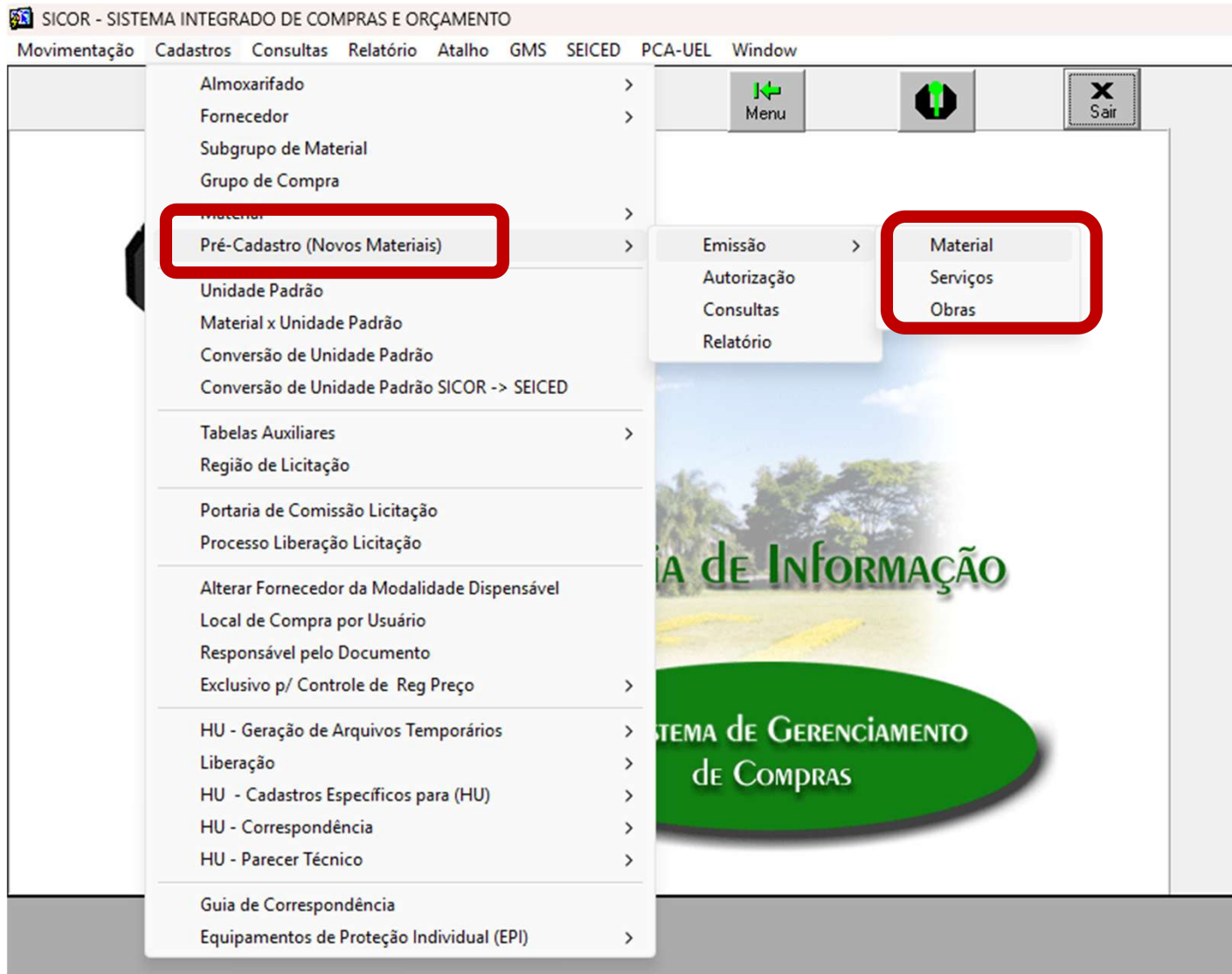



Exclui



Limpa



Inclui



Altera



Ajuda



Fecha

Pré-Cadastro de Novos Materiais

Órgão:	<input type="text"/>	C. Custo:	<input type="text"/>	PCA:	<input type="text"/>	
Cód Mat. Novo: <input type="text"/>						
Nome:	<input type="text"/>					
Especificação Técnica (se houver)	<input type="text"/>					
Resumo:	<input type="text"/>					
DADOS GMS (Ítem G.M.S Formatado pelo Grupo + Classe + Código Ex. (XXXX.XXXXX))						
Gru/Classe	Cod.Gms	Grupo:	<input type="text"/>			
<input type="text"/>	<input type="text"/>	Classe:	<input type="text"/>			
		Esp.Gms	<input type="text"/>			
			U.P.: <input type="text"/>			
DADOS CADASTRO DM						
Despesa:	<input type="text"/>	<input type="text"/>				
Sub-Grupo:	<input type="text"/>	<input type="text"/>				
Unid Padrão:	<input type="text"/>	<input type="text"/>				
Obrigatório informar 1º Orçamento						
Forn:	<input type="text"/>	<input type="text"/>			Vlr.Unitário :	<input type="text"/>

Cód.CATMAT/CATSER

Link

*Base de dados que identificam todos os materiais licitados pela Administração Pública Federal

1° Passo: Elaborar o descritivo



Potência: 23HP
Cilindrada: 750cc
Capacidade do Tanque: 24 Lts
Altura Corte: 15 posições
Largura Corte: 1700 MM
Sistema de proteção de tombamento
Produtividade média de 14.000 m2/h
Manual de instruções. Garantia.



Potência: 26HP
Cilindrada: 720cc
Capacidade do Tanque: 22 Lts
Altura Corte: 15 posições
Largura Corte: 1700 MM
Sistema de proteção de tombamento
Produtividade média de 15.000 m2/h
Manual de instruções. Garantia.



Potência: 28HP
Cilindrada: 890cc
Capacidade do Tanque: 20 Lts
Altura Corte: 13 posições
Largura Corte: 1500 MM
Sistema de proteção de tombamento
Produtividade média de 16.000 m2/h
Manual de instruções. Garantia.

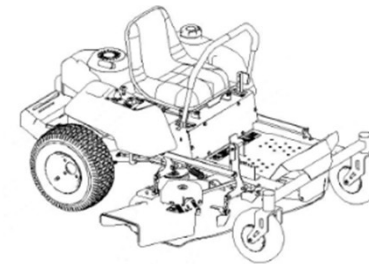
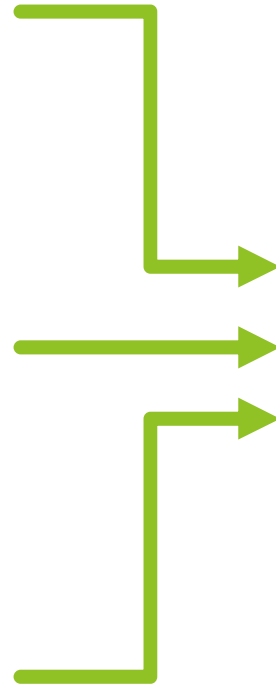

Cód.GMS: 3704.79167
Cód. CATMAT: 482202
TRATOR JARDIM "GIRO ZERO",
CORTADOR DE GRAMA PROFISSIONAL *

Trator Jardim Tipo Ignição, NOVO -
Potência Mínima 23HP
Cilindrada: Mínimo 720cc
Capacidade do Tanque: Mínimo 20 Lts
Altura Corte: Mínimo de 13 posições
Largura Corte: Mínimo 1500 MM
Sistema de proteção de tombamento
Produtividade média acima de 14.000 m²/h
Manual de instruções. Garantia.

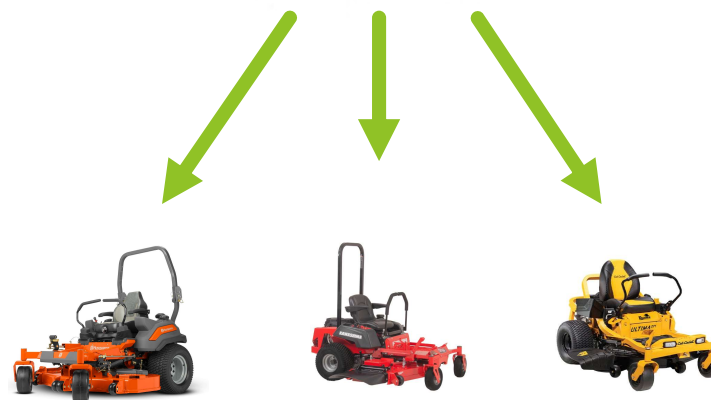
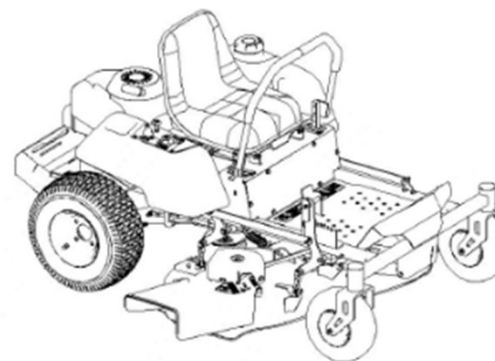

ECONOMICIDADE

Recomendado:

- Máximo e mínimo
- Entre x até y

Evite:

- Peso
- Tamanho
- Aproximadamente (taxa de variação)

Exceção:

- INEX
- Pesquisa científica

Somente mediante motivação:

(Necessidade + Finalidade = atendimento ao interesse público)

- Marca
- Modelo
- Tamanho específico
- INEX e pesquisa científica

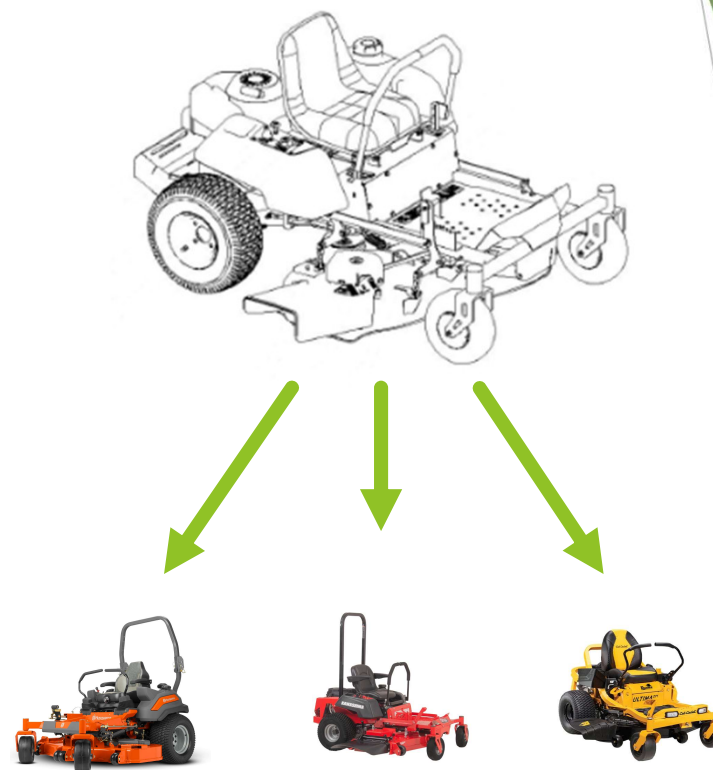

ECONOMICIDADE

2º Passo: Identificar Código GMS

Catálogo de Itens de Materiais e Serviços

Número do item: OU

Descrição do item:
* Para realizar a pesquisa pela Descrição do Item, digite palavra(s) inteira(s).

Nome Genérico do Item:

Classe Inicial:

Classe Final:

Tipo de Material :

Padronização:

ATENÇÃO: Não se pode copiar e colar o descritivo do GMS (solicitar cadastro ao GMS)
A fonte de referência é o SICOR (será contratado o que for descrito no SICOR)

3º Passo: Identificar Código CATMAT/CATSER

Catálogo

Busque aqui bens e serviços e crie sua lista para utilização nas contratações públicas



Digite aqui o material ou serviço a ser pesquisado



ATENÇÃO: Utilizar um código idêntico ou similar (não é possível pedir cadastro ao Compras.gov.br)
A fonte de referência é o SICOR (será contratado o que for descrito no SICOR)

4° Passo: Apresentar 1 fornecedor e valor referencial



Obrigatório informar 1º Orçamento
Forn: 

Vlr. Unitário :

5° Passo: Pedir autorização e encaminhar orçamento para o setor de cadastro

Cadastro DM <cadastrodm@uel.br>

Etapa 2

Requisição



UNIVERSIDADE
ESTADUAL DE LONDRINA



PROAF

Pró-Reitoria de
Administração e Finanças



Diretoria de
Material

PROAF

Solicitação de liberação orçamentária

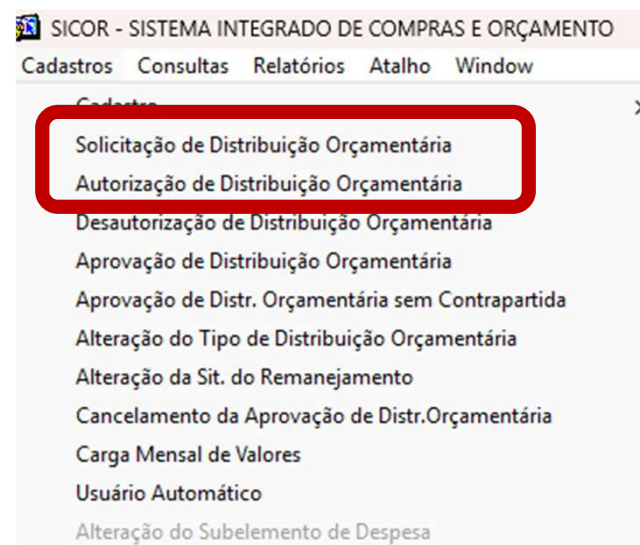

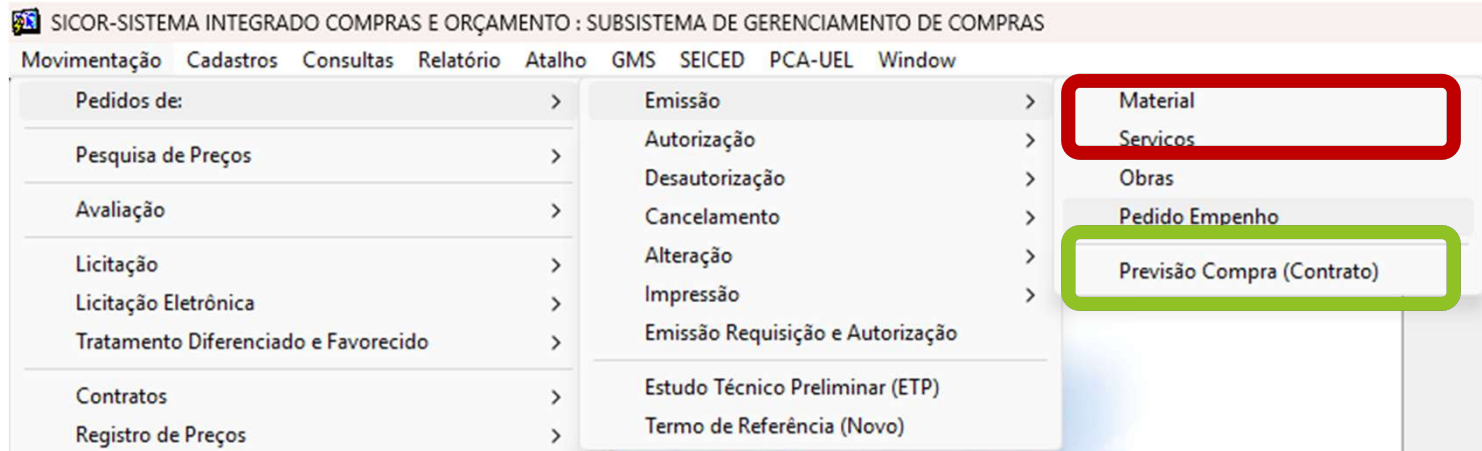

Verba para aquisição imediata



Verba para emissão de contratos

Ítems

Código	Descrição do Material	Detalhar	Seq	PF?	Esp.	Plaq	Comp	Ata / Contrato	U.P.	Quant.	Vlr. Unitário	Vlr. Total	Exclui?
00022	AÇÚCAR CRISTAL. PACOTE C/ 5 KG.							1231/2024 Marc P			16,0600		



ATA OU CONTRATO
Requisição simples (dispensa ETP/TR)
Gera Ordem de Contratação

LISTA DOS MATERIAIS DA DESPESA ESCOLHIDA

Find: %caneta

Especificação	Código	Tipc	Código I	Licitação
CANETA DE CIRCUITO IMPRESSO FINA	015570	D		
CANETA DE FACO COMPATIVEL COM EQUIPAMENTO DE FACDEMULSIFICAÇÃO.	055540	D		
CANETA DE IRRIGAÇÃO E ASPIRAÇÃO COMPATIVEL COM EQUIPAMENTO DE FACDEMULSIFICAÇÃO.	055541	D		
CANETA DERMOGRÁFICA, ANTIALÉRGICA, NA COR AZUL, PONTA GROSSA, QUE NÃO EVAPORE, RESISTENTE A ÁLCOOL, SANGUE E POLVIDINE.	044326	D	182411	
CANETA DERMOGRÁFICA, ANTIALÉRGICA, NA COR PRETA, PONTA E ESCRITA EXTRA FINA, QUE NÃO EVAPORE, RESISTENTE A ÁLCOOL, SANGUE	044325	D	182410	
CANETA ELETROCIRÚRGICA MONOPOLAR, DESCARTÁVEL, ESTÉRIL, EMBALAGEM INDIVIDUAL, DE COMANDO MANUAL, COM ELETRODO AÇO INC	055794	D		
CANETA ELETROCIRÚRGICA, REUTILIZÁVEL, COM CONTROLE MANUAL, COM ELETRODO TIPO FACA DE 70MM, COMPATÍVEL COM BISTURI ELÉTR	043905	D		
CANETA ESFEROGRÁFICA DE ESCRITA FINA, COR DA TINTA AZUL,	000313	E		
CANETA ESFEROGRÁFICA DE ESCRITA FINA, COR DA TINTA PRETA,	000314	E		
CANETA ESFEROGRÁFICA DE ESCRITA FINA, COR DA TINTA VERMELHA,	000315	E		
CANETA ESFEROGRÁFICA DE ESCRITA MÉDIA, COR DA TINTA AZUL,	000310	E	33127	
CANETA ESFEROGRÁFICA DE ESCRITA MÉDIA, COR DA TINTA PRETA,	000311	E		
CANETA ESFEROGRÁFICA DE ESCRITA MÉDIA, COR DA TINTA VERDE	025625	D		

Find OK Cancel

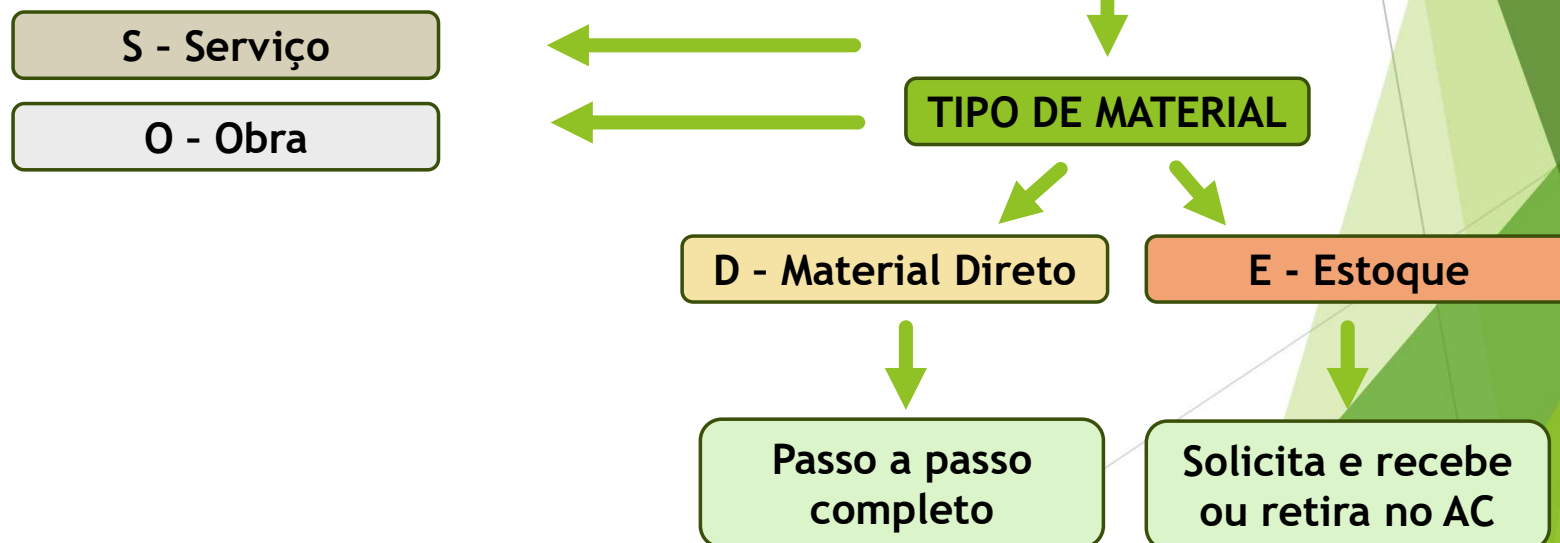

Sem estoque

E - Estoque

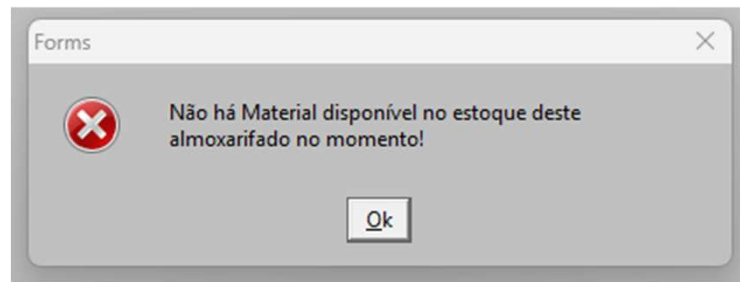

Com estoque

Código	Descrição do Material	Seq	PF?	Esp.	Plaq	Compl.	Ata / Contrato	U.P.	Quant.	Vlr. Unitário	Vlr. Total	Exclui?
00316	CANETA FLUORESCENTE (MARCA TEXTO), JOGO C/4 COF	2		-				JO	1	3,9800	3,98	

Motivo da requisição

REQUISIÇÃO | COMPLEMENTO

Requisição: / 2025 Almx: 100 ALMOX-C Data Ref: Data Req: Situação:

Subunidade: 20 PROAF C.Custo: MCO? Ct.Saldo? S Conv? Cv.Reg?

Motivo Req.:

Local de entrega

REQUISIÇÃO | **COMPLEMENTO**

Centro de Custo de Destino
Subunidade: C.Custo:

Fornecedor Indicado
Código:

Dados do prontuário em caso de requisição de estoque do almoxarifado 301
Prontuário: / Paciente: Proprietário:

Entrega/Execução
Local: Data: Exclusivo Patr. HU:

Incluir

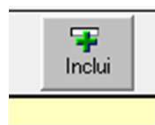

Autorizar

Movimentação Cadastros Consultas Relatório Atalho GMS SEICED PCA-UEL Window

Pedidos de:	>	Emissão	>	Material
Pesquisa de Preços	>	Autorização	>	Serviços
Avaliação	>	Desautorização	>	Obras
Licitação	>	Cancelamento	>	Pedido Empenho Individual
Licitação Eletrônica	>	Alteração	>	Pedido Empenho por Lote
Tratamento Diferenciado e Favorecido	>	Impressão	>	Previsão Compra (Contrato)
		Emissão Requisição e Autorização		

D - Material Direto

Código	Descrição do Material	Seq	PF?	Esp.	Plaq	Compl.	Ata / Contrato	U.P.	Quant.	Vlr. Unitário	Vlr. Total	Exclui?
25675	CANETA DE FACO COMPATIVEL COM EQUIPAMENTO DE	1		CO				UN				

Local de entrega

REQUISIÇÃO | **COMPLEMENTO**

Centro de Custo de Destino

Subunidade: C.Custo:

Fornecedor Indicado

Código:

Dados do prontuário em caso de requisição de estoque do almoxarifado 301

Prontuário: / Paciente: Proprietário:

Entrega/Execução

Local: Data: Exclusivo Patr. HU:

Motivo da requisição

REQUISIÇÃO | **COMPLEMENTO**

Requisição

Requisição: / 2025 Almox: 100 ALMOX-C Data Ref: Data Req: Situação:

Subunidade: 20 PROAF C.Custo: MCO? Ct.Saldo? Conv? Cv.Reg?

Motivo Req.:

Local de entrega

REQUISIÇÃO | **COMPLEMENTO**

Centro de Custo de Destino
Subunidade: C.Custo:

Fornecedor Indicado
Código:

Dados do prontuário em caso de requisição de estoque do almoxarifado 301
Prontuário: / Paciente: Proprietário:

Entrega/Execução
Local: Data: Exclusivo Patr. HU:

Incluir



Autorizar (SOMENTE DEPOIS DO ETP E TR)

Movimentação Cadastros Consultas Relatório Atalho GMS SEICED PCA-UEL Window

Pedidos de:	>	Emissão	>	Material
Pesquisa de Preços	>	Autorização	>	Serviços
Avaliação	>	Desautorização	>	Obras
Licitação	>	Cancelamento	>	Pedido Empenho Individual
Licitação Eletrônica	>	Alteração	>	Pedido Empenho por Lote
Tratamento Diferenciado e Favorecido	>	Impressão	>	Previsão Compra (Contrato)
		Emissão Requisição e Autorização		

Etapa 3

Estudo Técnico Preliminar



UNIVERSIDADE
ESTADUAL DE LONDRINA



PROAF

Pró-Reitoria de
Administração e Finanças



Diretoria de
Material

PROAF

Estudo Técnico Preliminar (ETP)

O Estudo Técnico Preliminar é o

documento constitutivo da primeira etapa do planejamento de uma contratação que caracteriza o interesse público envolvido e a sua melhor solução e dá base ao anteprojeto, ao termo de referência ou ao projeto básico a serem elaborados caso se conclua pela viabilidade da contratação (Brasil, 2021, p. 4).

É o documento que materializa a fase de planejamento para a contratação pública.

Quais as principais funções de um **Estudo Técnico Preliminar (ETP)**?

- 1) Garantir a viabilidade de uma contratação que possa gerar o resultado mais vantajoso para a Administração Pública;
- 2) Justificar a necessidade da contratação, detalhando o problema identificado e a solução mais adequada para a Administração Pública;
- 3) Materializar a etapa de planejamento da contratação pública;
- 4) Embasar a tomada de decisão do gestor, prevenindo aplicação de sanções aos agentes públicos por parte dos órgãos de controle.

Passos do ETP

Descrição da Necessidade da Contratação
Previsão da Contratação no PCA (Plano de Contratações Anual)
Requisitos da Contratação
Estimativa de Consumo
Estimativa do Valor
Levantamento de Mercado
Descrição da Solução
Justificativa para o Parcelamento ou não da Contratação
Demonstrativo dos Resultados Pretendidos
Providências anteriores à Contratação
Contratações Correlatas e/ou Interdependentes
Possíveis Impactos Ambientais
Antecipação de Pagamento
Posicionamento quanto à adequação da Contratação
Análise de Riscos

Passo 1

Descrição da Necessidade de Contratação

(art. 15, §1º, inciso I do Decreto Estadual n. 10.086/2021)

Indicar a necessidade da contratação,
considerando o problema a ser resolvido sob a
perspectiva do interesse público

TRÊS PALAVRAS DEVEM
APARECER NO TEXTO:

- 1) **necessidade**
- 2) **problema** (a ser resolvido)
- 3) **interesse público**

JUSTIFICATIVA PRECISA E SUFICIENTE -
VEDADA JUSTIFICATIVAS GENÉRICAS



Descrição da Necessidade da Contratação

para tender aos eventos / cursos / |



Descrição da Necessidade da Contratação

EQUIPAMENTOS PARA APRIMORAR ESTRUTURA ACADÊMICA E ADMINISTRATIVA DO CENTRO



Descrição da Necessidade da Contratação

Aquisição de aparelho para atender às necessidades do Setor de Informática do O equipamento em questão visa facilitar o trabalho do técnico de informática, considerando que ele ajuda a garantir um bom desempenho da rede de internet.

Sua função é identificar qualquer problema existente nos cabos, como falhas na conexão ou problemas de continuidade.



Descrição da Necessidade da Contratação

Para julgamento será adotado o critério de MENOR PREÇO, observadas as especificações técnicas.

Será considerada arrematante do lote a empresa que apresentar o menor preço considerando o seguinte:

Para serviços, o menor valor hora/serviço.

Para o fornecimento/aquisição de peças/acessórios/materiais, o maior percentual de desconto sobre o valor especificado na tabela do fabricante, por exemplo: Cilia, Tempario, Audatex ou similares.

Passo 2

Previsão da Contratação no PCA

(art. 15, inciso I do Decreto Estadual n.
10.086/2021)

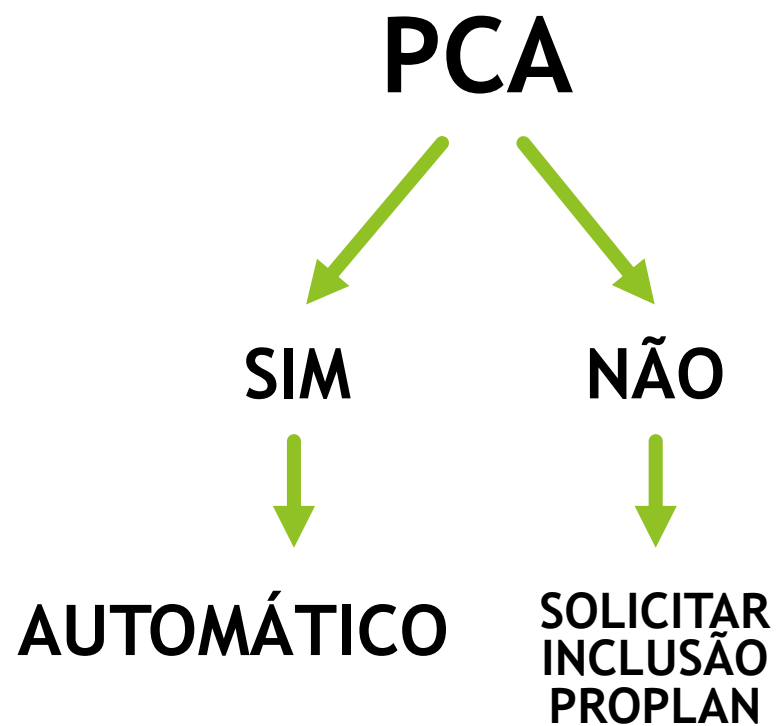

Passo 3

Requisitos da Contratação

(art. 15, inciso III do Decreto Estadual n. 10.086/2021)

Requisitos da Contratação

Produto

Fornecedor

Descritivo do SICOR



Condições necessárias e suficientes que o fornecedor do objeto desejado deve atender. Tem relação com a habilitação do fornecedor.

- Técnica (ACT)
- Jurídica
- Fiscal/trabalhista
- Econômica/financeira

Passo 4

Estimativa de Consumo

(art. 15, inciso IV do Decreto Estadual n. 10.086/2021).

PERGUNTAS NORTEADORAS

Como você chegou ao quantitativo requisitado?

Foi baseado no consumo dos últimos anos?

Houve aumento ou diminuição do consumo?

Por qual motivo?

Exemplo:

Requisitado em 2021: 30 unidades

Requisitado em 2022: 42 unidades

Requisitado em 2023: 27 unidades

Requisitado em 2024: 65 unidades

Requisitado em 2025: 452 unidades

Justificativa:

Baseado no consumo dos últimos anos





Estimativa de Consumo:

Ano .: 2021 Qtde .: 83

Ano .: 2022 Qtde .: 61

Ano .: 2023 Qtde .: 77

Qtde Requisitada: 3227

CONSUMO DE 100%



Estimativa de Consumo:

Qtde Requisitada: 80

PARA ATENDER AOS CURSOS / EVENTOS



Estimativa de Consumo:

Qtde Requisitada: 1

Para atender as necessidades do setor de informática.

Passo 5

Estimativa de Valor

(art. 15, inciso VI do Decreto Estadual n. 10.086/2021)

Estimativa
preliminar
da Contratação

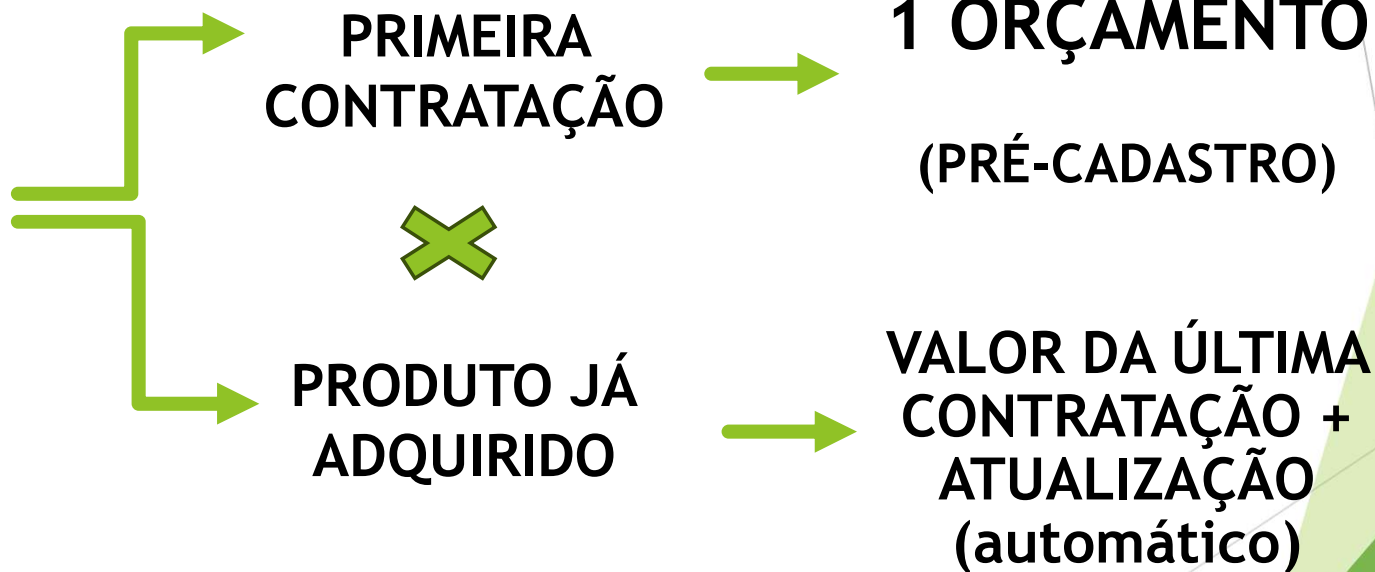

Passo 6

Levantamento de Mercado

(art. 15, inciso V do Decreto
Estadual n. 10.086/2021)

PERGUNTAS NORTEADORAS

Quais as soluções disponíveis no mercado para o atendimento da minha necessidade?

Existe exclusividade de fornecedor?

Quais as vantagens da solução? Quais as desvantagens da solução?



Levantamento de Mercado

APÓS PESQUISA REALIZADA NO MERCADO OPTAMOS PELO MODELO DE AQUISIÇÃO SENDO O MAIS VIÁVEL PELA DURABILIDADE DE UTILIZAÇÃO DOS ITENS E SEU USO CONSTANTES



Levantamento de Mercado

PNCP



Levantamento de Mercado

pesquisa de mercado /2024.



Levantamento de Mercado

A Universidade Estadual de Londrina não possui instalações com ferramental (oficina própria), e nem pessoal qualificado para a realização dos serviços de manutenção. Seria inviável para a instituição, termos um fornecedor que nos entregasse as peças e outro que realizasse apenas os serviços, já que o levantamento das peças necessárias para o orçamento

**Definição,
indicação e
justificação da
solução
escolhida**

Passo 7
**Descrição da
Solução**
(art. 15, inciso VII do Decreto
Estadual n. 10.086/2021)

Exemplo:

- I) Aquisição
- II) Fornecimento
- III) Fornecimento com comodato
- IV) Locação
- V) Serviços
- VI) Serviços terceirizados



Descrição da Solução

PARA ATENDER AOS CURSOS / EVENTOS



Descrição da Solução

CONTRATAÇÃO DE EMPRESA PARA PESTAÇÃO DE SERVIÇOS.



Descrição da Solução

A opção é por aquisição por se tratar de equipamento permanente.

Passo 8

Justificativa para o Parcelamento ou não da Contratação

(art. 15, inciso VIII do Decreto Estadual n. 10.086/2021)

Os produtos precisam estar no mesmo lote?

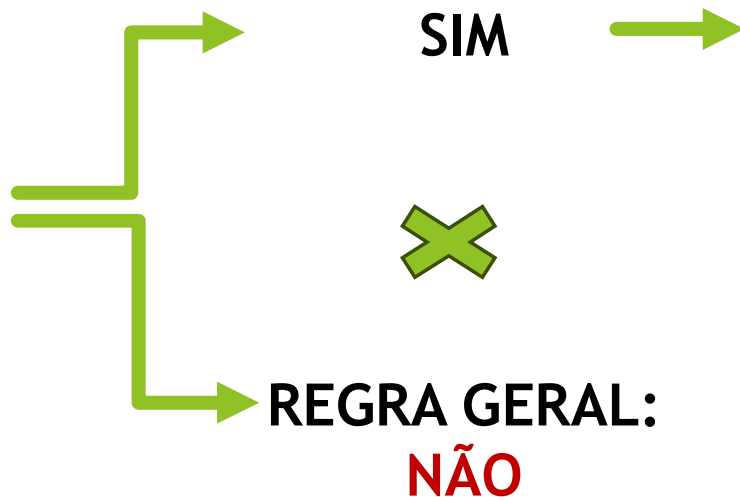

Justificar:

Compatibilidade técnica

e/ou

Economia de escala



Texto genérico

Passo 9 **Demonstrativo dos** **Resultados** **Pretendidos**

(art. 15, inciso IX do Decreto Estadual n.
10.086/2021)

PERGUNTAS NORTEADORAS

Quais resultados você espera atingir com essa contratação?

Quais problemas espera resolver ou demanda espera atender?

Quais os impactos positivos e/ou negativos dessa contratação?



Demonstrativo dos Resultados Pretendidos

PRETENDEMOS COM ESSAS AQUISIÇÕES MELHORAR A ESTRUTURA ACADÊMICA E ADMINISTRATIVA [



Demonstrativo dos Resultados Pretendidos

A contratação faz-se necessária para manter em perfeito estado de conservação, prolongando a vida útil destes, o que garante a redução das despesas adicionais relativas à manutenção corretiva, bem como o pleno funcionamento de forma segura e disponível para o atendimento durante o desenvolvimento das atividades

serviço Serviço de manutenção incluindo peças e mão de obra.



Demonstrativo dos Resultados Pretendidos

Identificação dos eventos. As camisetas usualmente são utilizadas pela comissão organizadora do evento.

Passo 10

Providências anteriores à Contratação

(art. 15, inciso X do Decreto Estadual n. 10.086/2021)

Existem providências a ser adotadas antes da Contratação e que são necessárias para viabilizá-la?

SIM



Indicar o tipo de providência e o detalhamento

Exemplo:

Compra de equipamento, treinamento de pessoal, realização de outro processo licitatório, instalação elétrica, instalação lógica, obtenção de licença, adaptação do ambiente.



Regra geral:
NÃO

Existem eventuais contratações que possuem relação com o objeto pretendido?

É necessário realizar outra contratação em decorrência dessa?



SIM



**Regra geral:
NÃO**

Passo 11

Contratações Correlatas e/ou Interdependentes

(art. 15, inciso XI do Decreto Estadual n. 10.086/2021)

Indicar a contratação ou demonstrar a necessidade de realização de outra em decorrência dessa.

Passo 12 **Possíveis Impactos Ambientais**

(art. 15, inciso XII do Decreto Estadual n. 10.086/2021)

**A IMENSA MAIORIA DAS
CONTRATAÇÕES GERAM
ALGUM TIPO DE
IMPACTO AMBIENTAL!**

PERGUNTAS NORTEADORAS

Quais os possíveis impactos ambientais que a Contratação poderá gerar?

Quais as possíveis medidas para evitá-los e/ou mitigá-los?



Texto genérico



Possíveis Impactos Ambientais

NÃO HÁ



Possíveis Impactos Ambientais

DEVIDO AO PERÍODO PROLONGADO DE UTILIZAÇÃO DOS ITENS DESSA REQUISIÇÃO
NÃO IDENTIFICAMOS POSSÍVEIS IMPACTOS AMBIENTAIS



Possíveis Impactos Ambientais

não há

Passo 13

Antecipação de pagamento

Existe a necessidade de realizar o pagamento antecipado?



SIM



Justificar os motivos
(Importação)



REGRA GERAL:

NÃO

Passo 14

Posicionamento quanto à adequação da Contratação

(art. 15, inciso XIII do Decreto Estadual n.
10.086/2021)

MANIFESTAÇÃO EXPRESSA

Após a realização do Estudo Técnico Preliminar, é obrigatório indicar o posicionamento conclusivo sobre a adequação da contratação para o atendimento da necessidade a que se destina.

Passo 15

Análise de risco

ELEMENTOS

- Risco
- Causas
- Dano/Consequência
- Probabilidade
- Impacto
- Ação Preventiva
- Ação Contingência

Ao menos 2 riscos de cada tipo

**RISCO DE
PROCESSO**



Fases de
planejamento e
realização da
contratação

**RISCO DE
EXECUÇÃO**



Fases de celebração
e vigência do
contrato e/ou
entrega do produto

Etapa 4

Termo de Referência



Passo 1

Sustentabilidade

INDICAÇÃO DOS CRITÉRIOS

Eventuais práticas de sustentabilidade que deverão ser observadas pelo fornecedor do produto!

Sustentabilidade → **Fornecedor**

Impactos ambientais → **Produto**

Indicar se o produto possui logística reversa!

Sim ou Não

Observar o art. 362 do Decreto Estadual n. 10.086/2022

Passo 2

Justificativa do Fornecimento Parcelado

Existe a necessidade de exigir que o fornecedor proceda a entrega parcelada do produto?



SIM



NÃO

Justificar os motivos que fundamentam a decisão de receber o produto parceladamente, em entregas distintas.

Justificativa para o Parcelamento ou não da Contratação



Os produtos devem estar no mesmo lote no momento da Contratação por razões técnicas ou de economia?

Justificativa do Fornecimento Parcelado

Os produtos devem ser entregues de forma parcelada, em ocasiões distintas?

Passo 3

Local e Prazo de Entrega e dos Critérios de Aceitação do Objeto

Indicar o prazo de validade, a contar da data da entrega.

Dias/Meses/Anos

Comum: 12 meses, salvo produtos específicos.

Ex: reagente, medicamento



Indicar o prazo para o recebimento provisório e definitivo.



Observar as regras de recebimento de produtos dispostas na Instrução de Serviço PROAF/DM n. 03/2024

Passo 4

Obrigações do Contratado e Contratante



O sistema apresenta obrigações genéricas, **É PRECISO COMPLEMENTAR**, caso seja necessário, a depender do objeto da Contratação

Passo 5

Subcontratação

Existe a possibilidade de subcontratação?



SIM



Indicar o percentual de subcontratação permitido, limitado a 90%;

Justificar os motivos;

Estabelecer os condicionantes.



REGRA GERAL:

NÃO

Passo 6

Garantia de Execução

Existe a
necessidade de
exigir garantia
de execução?

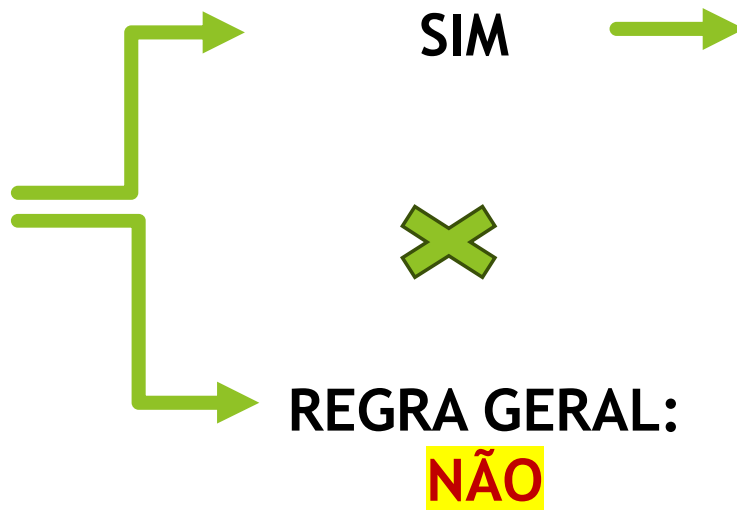

Casos de obras ou fornecimentos e aquisições de grande vulto;

Indicar o percentual que será exigido
(1% - 5%);

Justificar os motivos da exigência;

Indicar o tipo de garantia.

Ex.: Caução, seguro.

Passo 7

Amostras

Existe a
necessidade de
exigir amostra?

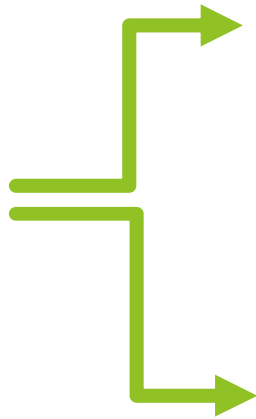

SIM



Indicar os itens
para os quais
poderão ser
solicitadas
amostras;



NÃO

Indicar os critérios
técnicos e as
regras específicas
a serem avaliados.

Etapa 5

Pesquisa de Preços



UNIVERSIDADE
ESTADUAL DE LONDRINA



PROAF

Pró-Reitoria de
Administração e Finanças



Diretoria de
Material

PROAF

5 Principais funções da Pesquisa de Preços

1) Divulgar o preço estimado e justo que a Administração Pública pretende pagar pelo produto;

2) Determinar e provisionar o recurso necessário à licitação;

3) Fundamentar a motivação de preços para a contratação direta (dispensa e inexigibilidade);

4) Dar ao servidor maior segurança na averiguação de exequibilidade da proposta e/ou itens de propostas, evitando-se contratação acima dos preços praticados no mercado;

5) Prevenir aplicação de sanções aos agentes públicos por parte dos órgãos de controle.

A composição da cesta de preços

A **pesquisa de preços** não se reduz a realização de 3 orçamentos com fornecedores distintos. É mais abrangente que isso, trata-se da composição de uma **cesta de preços**, uma cesta composta, sempre que possível, por 6 parâmetros distintos.

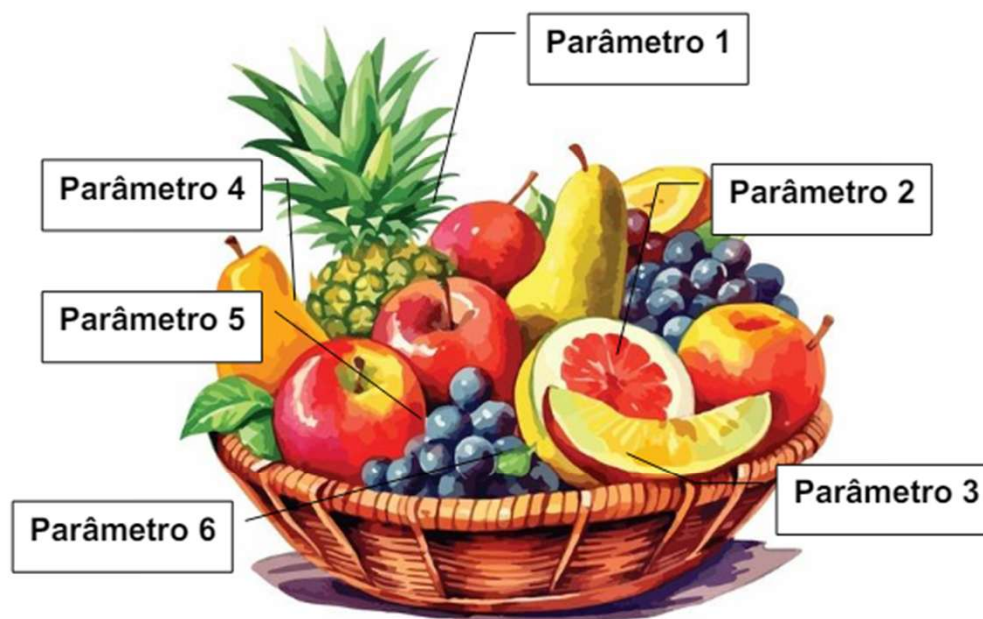

CESTA DE PREÇOS
PESQUISA DE PREÇOS

ART. 5º DA INSTRUÇÃO DE SERVIÇO PROAF/DM n. 01/2024

“Art. 5º A pesquisa de preços para fins de determinação do preço estimado em processo licitatório para a aquisição de bens e contratação de serviços em geral será realizada mediante a utilização dos seguintes parâmetros, empregados de forma combinada, sempre que possível:”

QUAIS SÃO OS PARÂMETROS QUE IRÃO COMPOR A CESTA DE PREÇOS?

- 1 - Bases de Preços
- 2 - Contratações similares
- 3 - Plataformas digitais
- 4 - Orçamentos com fornecedores
- 5 - Notas fiscais
- 6 - Tabelas oficiais

ANTES
da Lei Federal n.
14.133/2021

DEPOIS
da Lei Federal n.
14.133/2021

BASES DE PREÇOS

CONTRATAÇÕES
SIMILARES

PLATAFORMAS
DIGITAIS

ORÇAMENTO COM
FORNECEDORES

NOTAS FISCAIS

TABELAS OFICIAIS

3 ORÇAMENTOS

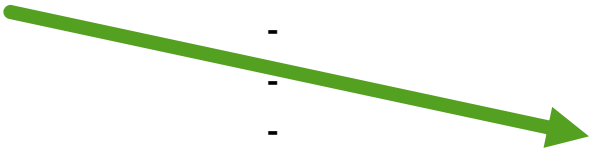

Orientações gerais

CASOS DE DISPENSA E INEXIGIBILIDADE

É necessário realizar **pesquisa de preços** nos casos de contratações diretas (dispensa e inexigibilidade) de bens e **serviços comuns.**

(Art. 368 e Art. 372 do Decreto Estadual n. 10.086/2022)
(Art. 23, §1º e §4º e Art. 72, inciso II da Lei Federal n. 14.133/2021).

DICA: PARÂMETRO MÍNIMO

“Art. 6º Serão utilizados como métodos para obtenção do preço estimado, a média, a mediana ou o menor dos valores obtidos na pesquisa de preços, desde que o cálculo incida sobre um conjunto de três ou mais preços, oriundos de um ou mais dos parâmetros de que trata o art. 5º, desconsiderados os valores **inexequíveis, inconsistentes** e os **excessivamente elevados.**”

Isso significa que é possível a determinação do preço referencial a partir de, **NO MÍNIMO, 3 preços**, cuja origem seja um ou mais parâmetros.

Então, pode existir uma pesquisa de preços que tenha apenas 3 preços, obtidos em um único parâmetro?

Sim. A norma estabelece um **PARÂMETRO MÍNIMO** para definição do preço estimado. Inclusive, pode até ser definido com menos de 3 preços, desde que justificado pelo emitente e autorizado pela chefia imediata.

(Art. 6º, §5º da Instrução de Serviço PROAF/DM n. 01/2024).

Porém, é preciso passar por cada um dos **6 parâmetros** que compõem a cesta de preços e, na impossibilidade de identificar preços por causa da especificidade do produto, é preciso **JUSTIFICAR DEVIDAMENTE** (utilizar o modelo disponível no [link: MODELO DE JUSTIFICATIVAS DA PESQUISA DE PREÇOS](#)).

IMPORTÂNCIA DO JUÍZO CRÍTICO

O emitente deve avaliar criticamente os preços obtidos junto ao mercado. Portanto, a pesquisa de preços não é uma atividade mecânica e automática.

“Os preços coletados devem ser analisados de forma crítica, em especial, quando houver grande variação entre os valores apresentados” (art. 6º, §4º da Instrução de Serviço PROAF/DM n. 01/2024).

O parâmetro para consideração dos preços inexequíveis, inconsistentes e os excessivamente elevados são os próprios valores encontrados na pesquisa de preços.

DICA: DIFERENÇAS ENTRE PESQUISA DE PREÇOS E LEVANTAMENTO DE MERCADO

Pesquisa de preços	Levantamento de mercado
<ul style="list-style-type: none">- Composição da cesta de preços, considerando os diversos PARÂMETROS apresentados no art. 5º da Instrução de Serviço PROAF/DM n. 01/2024.- É o momento de identificar os preços da alternativa que foi escolhida na etapa de levantamento de mercado.- Está relacionado a valores dos produtos (insumos, equipamento e serviço). <p>Ex.: Consulta do produto nas Bases de Preços, contratações similares, plataformas digitais, orçamentos com fornecedores, notas fiscais, tabelas oficiais.</p>	<ul style="list-style-type: none">- Análise das alternativas possíveis de contratação disponíveis no mercado e capazes de satisfazer a necessidade da Administração.- Etapa realizada durante o preenchimento e elaboração do Estudo Técnico Preliminar (ETP).- Está relacionado a alternativas viáveis (art. 18, §1º, inciso V da Lei Federal n. 14.133/2021). <p>Ex.: Qual é minha necessidade? Quais são as possíveis soluções que o mercado apresenta? É possível alugar, adquirir ou celebrar comodato? Qual alternativa que melhor atende minha necessidade? (não é, necessariamente, a de menor valor).</p>

Etapa 6

Parecer de Aceitabilidade da Proposta



PROAF
Pró-Reitoria de
Administração e Finanças



**Diretoria de
Material**
PROAF

A finalidade é avaliar a aceitabilidade da proposta, considerando sua adequação ao objeto definido no edital e a compatibilidade do valor proposto com o preço estimado da contratação

ANEXO I TERMO DE REFERÊNCIA

1 OBJETO:

1.1 Fornecimento parcelado de **Gêneros Alimentícios Diversos (gelatinas, geleias, entre outros)** para atender o Restaurante Universitário-UEL e Hospital Universitário de Londrina.

Lote	Cód. SICOR	Descrição do Objeto	Quantidade	Valor Unit.	Valor Total	Tipo
1	40643	Cód.GMS: 8907.1825 Cód. CATMAT: 0462635 Unid. Padrão: LATA ABACAXI EM CALDA, EM FATIAS, EMBALAGEM PESO MÍNIMO DRENADO 400 GRAMAS.	36	12,44	447,84	Exclusiva ME
2	37099	Cód.GMS: 8906.73933 Cód. CATMAT: 466074 Unid. Padrão: UNIDADE CREME TIPO CHANTILLY PARA CONFEITARIA, EMBALAGEM DE 1 LITRO - Creme Chantilly, sabor natural e cremoso. - INGREDIENTES: Água, gordura vegetal, açúcar, estabilizantes, emulsificantes, proteína láctea, aromatizante, corante, demais substâncias permitida. CARACTERÍSTICAS ADICIONAIS: Isento de sujidades e substâncias estranhas a sua natureza, submetido ao processo de tratamento térmico UHT, conservação em refrigeração em temperatura de 4° a 8°. - EMBALAGEM: Caixa longa vida. - PESO LÍQUIDO: 1 litro.	150	17,14	2.571,00	Exclusiva ME
3	31214	Cód.GMS: 8911.36387 Cód. CATMAT: 0462705 Unid. Padrão: KILO GELATINA COMUM EM PÓ, SABOR ABACAXI, COM DILUIÇÃO MINIMA DE 1: 6. EMBALAGEM COM 1KG.	874	14,14	12.358,36	Exclusiva ME
4	31215	Cód.GMS: 8911.36386 Cód. CATMAT: 0462713 Unid. Padrão: KILO GELATINA COMUM EM PÓ, SABOR LIMÃO, COM DILUIÇÃO MINIMA DE 1: 6. EMBALAGEM COM 1 KG.	280	14,14	3.959,20	Exclusiva ME
5	34434	Cód.GMS: 8911.77161 Cód. CATMAT: 0462715 Unid. Padrão: KILO GELATINA COMUM EM PÓ, SABOR MARACUJA, COM DILUIÇÃO MINIMA DE 1: 6. EMBALAGEM COM 1 KG.	1.180	14,14	16.685,20	Exclusiva ME
6	31216	Cód.GMS: 8911.36389 Cód. CATMAT: 0462717 Unid. Padrão: KILO GELATINA COMUM EM PÓ, SABOR MORANGO, COM DILUIÇÃO MINIMA DE 1: 6. EMBALAGEM COM 1 KG.	816	14,14	11.538,24	Exclusiva ME

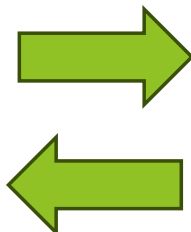

COM SABOR COMÉRCIO DE ALIMENTOS LTDA.

RUA: ROD. BR. 158, Nº 12174, BAIRRO: PLANALTO, SALA 01
CEP: 85.302-970, PATO BRANCO - PR

COMSABOR COMERCIO DE ALIMENTOS LTDA.

UNIVERSIDADE ESTADUAL DE LONDRINA
HOSPITAL UNIVERSITÁRIO DA UNIVERSIDADE ESTADUAL DE LONDRINA

Pregão Eletrônico Nº 90118/2024(SRP)

a) Preços:

ITEM	DESCRIÇÃO DETALHADA DO ITEM	UNI	MARCA	QTD	Valor Unitário Bruto	Valor Total Bruto	Valor Unitário s/ ICMS	Valor Total s/ ICMS
1	ABACAXI EM CALDA, EM FATIAS, EMBALAGEM PESO MÍNIMO DRENADO 400 GRAMAS	Lata 400 G	Mariza	36	R\$ 15,45	R\$ 556,32	R\$ 12,44	R\$ 447,84
8	GELATINA EM PÓ, SEM SABOR, BRANCA, EMBALAGEM COM 12 GRAMAS.	Embal. 12 G	Neilar	96	R\$ 2,42	R\$ 232,55	R\$ 1,95	R\$ 187,20

R\$ 635,04 (SEISCENTOS E TRINTA E CINCO REAIS E QUATRO CENTAVOS.)

É necessário verificar, entre outros aspectos, os seguintes elementos:

- Características técnicas do produto;
- Marca e o modelo (pesquisa na internet - fabricante);
- Quantidade ofertada;
- Valor ofertado dentro do estimado.

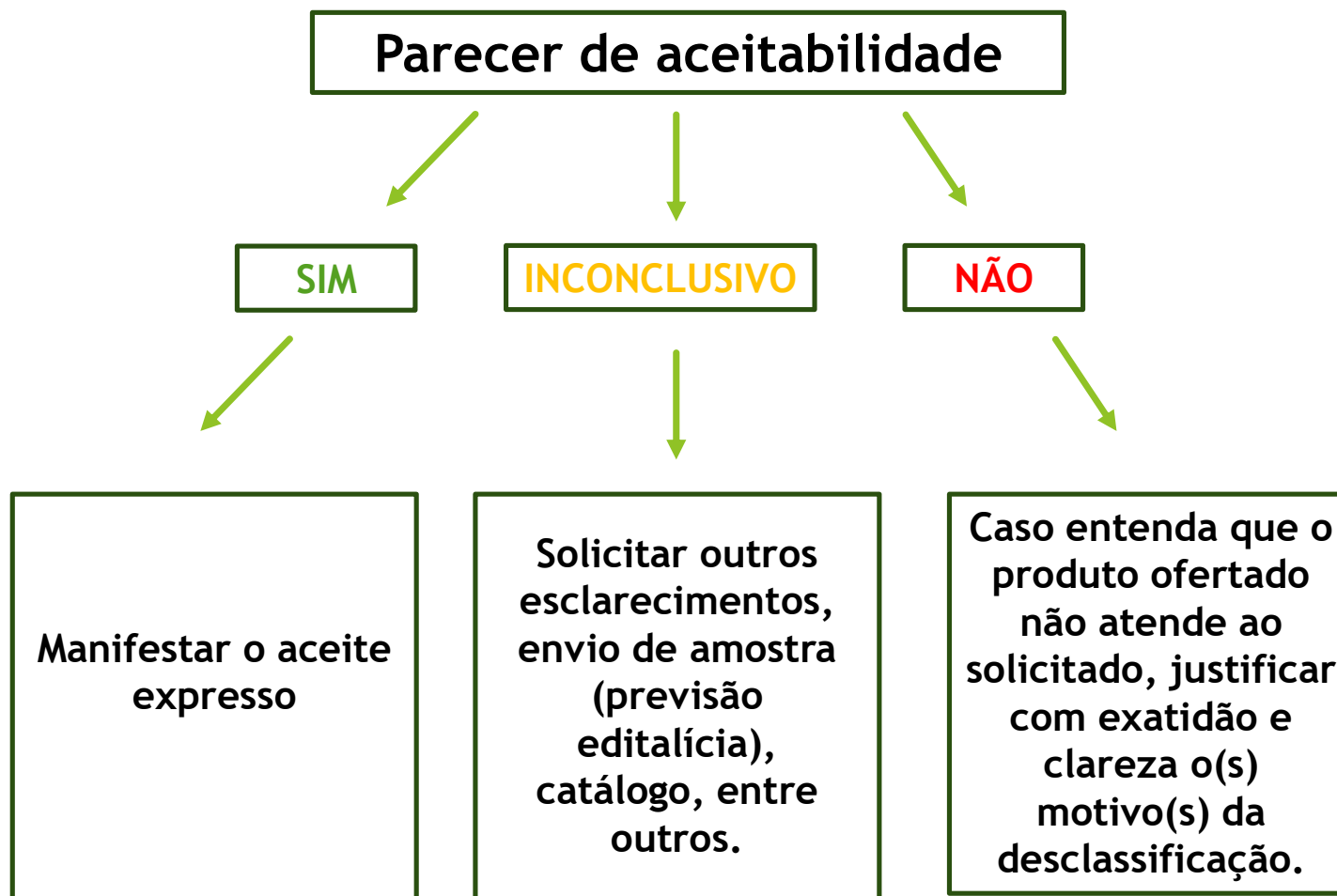

Exemplos (aceite)

Boa tarde Tiroli,

Segue abaixo o parecer técnico dos itens licitados abaixo:

Item - 01 - BARRA MAGNETICA MODELO LISA DE 7 X 20MM
Atende - Fornecedor: QUALY COMERCIAL LTDA;

O item, óleo de imersão, requisição nº 21315/2024, cotado pelo fornecedor DS Diag Solution Artigos Médicos, marca Renylab no valor de R\$ 15,80; atende as necessidades do setor e o preço unitário está condizente ao preço praticado no mercado, portanto pode ser adquirido.

Prezado Pregoeiro.

Em análise a proposta apresentada para os Lotes 1 e 2, a mesma foi aprovada e deve ser classificada pelo motivo de atender às especificações solicitadas no Anexo I do Termo de Referência.

É o parecer, atenciosamente

Análise de Inexequibilidade do Preço e Conformidade Técnica - Item 56587 (MacBook Air) - Thads Serviços LTDA

Introdução

O objeto da licitação em questão é a aquisição de equipamentos de informática, especificamente o Notebook Macbook M3 Air, conforme Termo de Referência (TR) nº 399/2024. A proposta em análise é a da empresa THADS SERVICOS LTDA, inscrita no CNPJ sob nº 27.120.037/0001-00.

Análise da Proposta:

A THADS SERVICOS LTDA apresentou a proposta para o fornecimento de 5 unidades do Notebook Macbook M3 Air, pelo valor unitário de R\$ 13.420,00, totalizando R\$ 67.100,00, mantendo os custos de tributos, fretes, seguros e encargos trabalhistas incluídos. Além disso, apresentou o arquivo "Macbook.pdf" para com o detalhamento da especificação do produto, contendo marcações realizadas pela empresa indicando a qual especificação está relacionada a proposta.

1. Inconsistências Técnicas

a) Configuração de Memória RAM e Armazenamento

- **Exigência do TR:** 24 GB de RAM e SSD 512 GB de fábrica.
- **Proposta do Fornecedor:** O documento "Propostalitem3.pdf" indica as especificações corretas com 24 GB RAM e 512 GB SSD, no entanto o documento "Macbook.pdf" aponta o modelo base com 16 GB RAM e 256 GB SSD, com "possibilidade de configuração" para 24 GB/512 GB.
- **Divergência:** O documento "Macbook.pdf" aponta indícios de **configurações inferiores às exigidas**.

2. Análise de Preço

a) Discrepância em Relação ao TR

- **Valor Unitário Proposto:** R\$ 13.420,00
- **Cotação média do TR:** R\$ 17.034,00
- **Risco de Inexequibilidade:** O valor unitário proposto está 24% abaixo da cotação média do TR e está abaixo até mesmo da cotação presente no documento de especificação Apple enviado pela própria empresa no valor de R\$ 13.999,00 que se refere a uma **configuração inferior** à especificada no edital, o que pode indicar o uso de especificações inferiores para o cálculo de precificação da proposta.

3. Recomendações Técnicas

a) Comprovação de Exequibilidade

Solicitar documentação comprobatória:

- **Notas Fiscais** de vendas recentes do mesmo modelo com especificações do TR;
- **Contratos com Fabricantes** que comprovem custos de aquisição;
- **Detalhamento de Custos Logísticos** (frete, impostos, garantia).

b) Regularização Técnica

Exigir **termo complementar** confirmando:

- **Configuração 24 GB RAM/512 GB SSD de fábrica.**

Conclusão:

A proposta apresenta risco de **inviabilidade técnica e econômica**, com possibilidade de descumprimento contratual. Recomenda-se a solicitação de novas informações à THADS SERVICOS LTDA que comprovem a exequibilidade da proposta e que a especificação atende aos requisitos do edital.

Exemplo (inconclusivo)

1) Na proposta da AGC SOLUÇÕES:

- 1.1) A proposta está direcionada para a "UNIVERSIDADE ESTADUAL DO OESTE DO PARANÁ – UNIOESTE". Pedir-se a correção do destinatário.
- 1.2) A "Especificação" está de acordo com o constante no TR, mas tem um erro de digitação da palavra "com", que está "co", pede-se a correção;
- 1.3) Depreende-se da proposta, que o proponente irá fabricar **"totalmente sobre as especificações técnicas exigidas no termo de referência"**. A especificação constante no quadro está em conformidade com o TR. Entretanto, solicitamos que seja mencionado explicitamente na proposta que "1 (uma) das plataformas atende a especificação técnica complementar 1.2.2.1 quanto a conter **"cabine com portas opostas"**.

Exemplos (desclassificação)

Bom dia, Tiroli, espero que esteja bem.

A requisição 15.676/2024 - P.E. 371/2024, possui os lotes:

Lote 26 - Cód. SICOR 18479 - "FRASCO DE VIDRO REAGENTE, AUTOCLAVÁVEL E GRADUADO, CAPACIDADE DE 100ML, COM TAMPA DE ROSCA E DISPOSITIVO ANTIGOTA";

Lote 27 - Cód. SICOR 18481 - "FRASCO DE VIDRO REAGENTE, AUTOCLAVÁVEL E GRADUADO, CAPACIDADE DE 500ML, COM TAMPA DE ROSCA E DISPOSITIVO ANTIGOTA";

Lote 38 - Cód. SICOR 7705 - "PONTEIRA P/ MICROPIPETA RAININ 10ML SEM FILTRO CAP 1 - 10 ML REF. RC-10ML PACOTE C/200 UNIDADES"

No caso, os itens apresentados para os lotes 26 e 27, atendem às especificações constantes no Termo de Referência do edital.

Já o item apresentado para o Lote 38 está fora das especificações em razão da quantidade de 100 unidades por pacote, ao invés das 200 unidades requisitadas, e deve ser desclassificado.

É o parecer.

Atenciosamente,

Após análise do equipamento apresentado, emitimos a seguinte análise:

Item 01 - Empresa Schmitz Máquinas - 2ª Colocada

A proposta fornecida pela Empresa Schmitz Máquinas não está de acordo com as especificações solicitadas no edital, tendo sido identificadas as seguintes inconformidades do equipamento ofertado com as especificações solicitadas:

- 1 - O equipamento ofertado não atende as especificações de largura de corte (Solicitado 1500 mm / Equipamento apresentado 1371.6 mm)
- 2 - Capacidade de tanque de combustível (Solicitado mínimo de 20 l / Equipamento apresentado 13.25 l)
- 3 - Produtividade média acima de 14.000 m²/h (Equipamento apresentado produtividade pode chegar a 10.000 m²/h)
- 4 - Sistema de proteção de tombamento exigido em edital (Equipamento não descreve e não apresenta tal dispositivo)

Etapa 7

Recebimento do produto



UNIVERSIDADE
ESTADUAL DE LONDRINA



PROAF

Pró-Reitoria de
Administração e Finanças



Diretoria de
Material
PROAF

Quadro sintético

Material	Requisição	Recebimento	Nota fiscal
Consumo padronizado	Almoxarifado Central	Almoxarifado Central	Almoxarifado Central
Consumo não padronizado	Requisitante (setor)	Almoxarifado Central ou no Setor <small>(A definir pelo AC ou Previsto na OC)</small>	Almoxarifado Central
Permanente	Requisitante (setor)	Almoxarifado Central ou no Setor <small>(A definir pelo AC ou Previsto na OC)</small>	Patrimônio

A finalidade é verificar a compatibilidade entre a Nota Fiscal (NF) e a Ordem de Contratação (OC).

RECEBEMOS DE NATAL COMPUTER LTDA, OS PRODUTOS OU SERVIÇOS CONSTANTES NA NOTA FISCAL ELETRÔNICA INDICADA AO LAC

DATA DE RECEBIMENTO: 25/02/2025

IDENTIFICAÇÃO E ASSINATURA DO RECEBEDOR

Nº: 27719
SÉRIE: 1

Identificação do Emitente
Razão Social: NATAL COMPUTER LTDA
Endereço: RUA BENJAMIM CONSTANT, 1343
Bairro: CENTRO, Município: 053465
UF: PR, Telefone/Fax: 8631314283
CEP: 64000-280

DANFE
Documento Auxiliar da Nota Fiscal Eletrônica
CHAVE DE ACESSO: 2225 0210 7428 0600 0109 5500 1000 0277 1917 5189 7892
Protocolo Autorização de Uso: 222290004313539 25/02/2025 11:12:08
Consulta de autenticidade no portal nacional da NF-e www.nfe.fazenda.gov.br/portal ou no site da Sefaz Autorizadora.

0 - Entrada
1 - Saída

Nº: 27719
SÉRIE: 1
Folha: 1/1

Natureza da Operação: Venda de mercadoria adquirida ou recebida de terceiros, dest

Inscrição Estadual: 104680875
Insc. Estad. do Subst. Trib: 10.742.806/0001-09
CNPJ: 10.742.806/0001-09

DESTINATÁRIO / REMETENTE
Nome/Razão Social: UNIVERSIDADE ESTADUAL DE LONDRINA - UEL
Endereço: RODOVIA CELSO GARCIA CID PR 445
Município: 4o. CENTENARIO
UF: PR

FATURA
001 7.480,00 27/02/2025

CÁLCULO DO IMPOSTO
Base de Cálculo do ICMS: 7.480,00
Valor do ICMS: 897,60
Base de Cálculo do ICMS Subs.: 0,00
Valor do ICMS Subs.: 0,00
Valor Total dos Produtos: 7.480,00
Valor do Frete: 0,00
Valor do Seguro: 0,00
Outras Despesas: 0,00
Valor do IPI: 0,00
Valor Total da Nota: 7.480,00

TRANSPORTADOR: VOLUMES TRANSPORTADOS
Razão Social: [vazio]
Endereço: [vazio]
Município: [vazio]
UF: [vazio]
Inscrição Estadual: [vazio]

DADOS DOS PRODUTOS/SERVIÇOS

Código	Descrição	NCM	CMST	CFOP	Unid.	Qtd.	V. Unitário	V. Desc.	V. Total	BC ICMS	V. ICMS	V. IPI	Aliq. ICMS/IPI
320462	IMPRESSORA MULTIFUNCIONAL EPSON L3250	8409111	000	5102	UNID	4	1.870,00	0,00	7.480,00	7.480,00	897,60	0,00	12,00/0,00

CONFIRMAÇÃO DE RECEBIMENTO
Estado do Paraná
Patrimônio UEL
Nº 300.007.298519
Nº 300.007.298522
26/12/25 Ass. [Assinatura]

CONFIRMO AUTENTICIDADE
26/02/25
[Assinatura]

UNIVERSIDADE ESTADUAL DE LONDRINA
CERTIFICO que os materiais ou serviços especificados nesta nota foram entregues ou prestados integralmente atendendo as especificações solicitadas.
Em 26/02/25
ASSINATURA
Nome: José Eduardo Nogueira
Cargo: Auxiliar Operacional
PROF/DIV - DIB/Div de Almox.
Orgão/Setor: Chapa Func. - 1018513
Chapa Funcional: [vazio]

Reservado ao Fisco

DADOS ADICIONAIS
Informações Complementares
OC: 23950/2024 IR 1,2% R\$ 89,76 O imposto foi recolhido na Nota Fiscal 27538. Uma nova emissão foi realizada devido a um erro no valor de IR-e, que estava acima do valor empenhado. NÃO FORNECEREMOS DADOS PESSOAIS, NOME, TELEFONE, IDENTIFIC. OUTROS. - Valor aprox. dos tributos R\$: 1.404,74 Federal, 897,60 Estadual, 0,00 Municipal. - Fonte: IPI/FICOMERCIO PR 487157 - Fundo de Combate à Pobreza: R\$ 0,00 - Total de ICMS de Paralisação devido ao destino: R\$ 561,00 - Total de ICMS de Paralisação devido à origem: R\$ 0,00.

Powered by Pegasus - www.pegasus.com.br



CAMPUS UNIVERSITÁRIO
CNPJ 78.640.489/0001-53
FONE: (XX) 43 3371 4006
CEP: 86055-996

Universidade Estadual de Londrina

ROD. CELSO GARCIA CID (PR 445) KM 388, LONDRINA-PR

Pag. 01 / 03
CPEMP73

ORDEM DE COMPRA E / OU CONTRATAÇÃO Nº: 23950 / 2024

DADOS DO FORNECEDOR NDC

CNPJ/CPF: 10.742.806 / 0001 - 09
SIAF: [vazio]
COD. RAZÃO SOCIAL: 58806 NATAL COMPUTER LTDA

ENDEREÇO: RUA BENJAMIM CONSTANT, 1343 - SALA A, B, C, D - CENTRO
CEP: 64000280

CIDADE: TERESINA UF: PI TELEFONE: (86) 31314283

BANCO: 001 BANCO DO BRASIL S/A
AGÊNCIA: 3219 - Nº C/C: 7485 - J

COD.	U.P.	Q.TDE	DESCRIÇÃO DO MATERIAL	Cod.Hu	Vir. Unit	Vir. Total
32462	UN	4,00	IMPRESSORA MULTIFUNCIONAL JATO DE TINTA Marca: TIPO 1 - EPSON L3250		1.870,00	7.480,00
			UN - UNIDADE			

COND. PAGO: CONFORME CONTRATO

PRazo DE ENTREGA: 30 DIAS. *** SUJEITO A MULTA ***

DETALHES ENTREGA: CONFORME CONTRATO

Esta Ordem de Contratação equivale à nota de empenho para todos os efeitos legais.

OBS: MATERIAL NECESSÁRIO PARA O PROGRAMA DE FOMENTO À PÓS-GRADUAÇÃO, TED 85/2024, NDC 2024DC002450

PROPPG/SETI-Programa de Fomento à Pós-Graduação - TED nº 085/24
24.920 - 56945 / PROPPG-PROPPG/

DOTAÇÃO ORÇAMENTÁRIA: 4560 - F.19.571.33.8153 - 449052.35 - 1 - 759.000132

Id. Exerc:	TIPO DE EMPENHO	SALDO ANTERIOR	VLR EMPENHADO	SALDO ATUAL
17/12/2024	GLOBAL	1.203.620,00	7.480,00	1.498.140,00

EMITENTE: Cristina Duarte Ruiz
RESPONSÁVEL PELA ÁREA EMITENTE: Soraila Martínez da Silva Carmo
ORDENADOR DE DESPESA: Azenil Staviski

A aceitação desta Ordem de Contratação está condicionada à verificação de sua autenticidade na Internet, no endereço <http://www.uel.br/validadocumento>

Código de validação do documento: 5B6G9.6SLMP.06L7L.SIXGLJ6JTJ.OJNIS



1 ° Passo: CONFERÊNCIA FISCAL

É necessário verificar, entre outros aspectos, os seguintes elementos:

- Destinatário (Universidade Estadual de Londrina - UEL);
- Número da Ordem de Contratação (deve estar na NF);
- Descrição do material (características técnicas do produto);
- Marca e o modelo;
- Quantidade;
- Valor do produto.

2° Passo: CONFERÊNCIA FÍSICA

É necessário verificar, entre outros aspectos, os seguintes elementos:

- Descrição do material (características técnicas do produto);
- Marca e o modelo;
- Quantidade;
- Verificar possíveis avarias.

Após conferência fiscal e física, assinar o canhoto da Nota Fiscal (NF) e/ou Conhecimento de Transporte Rodoviário de Cargas (CTRC)

RECEBEMOS DE NATAL COMPUTER LTDA, OS PRODUTOS OU SERVIÇOS CONSTANTES NA NOTA FISCAL ELETRÔNICA INDICADA AO LAZ		NF-4
DATA DE RECEBIMENTO 25/02/2025	IDENTIFICAÇÃO E ASSINATURA DO RECEBEDOR	Nº: 27719 SÉRIE: 1

Entregar para o transportador

3° Passo: CONFERÊNCIA DA AUTENTICIDADE E ENCAMINHAMENTOS

Como proceder?

- I) Conferir a autenticidade da Nota Fiscal;



- II) Certificar o recebimento do produto;

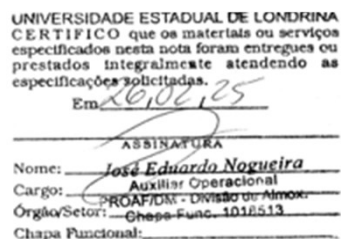

- III) Enviar o documento fiscal ao setor responsável (AC ou Patrimônio)

Obrigado!



UNIVERSIDADE
ESTADUAL DE LONDRINA



PROAF

Pró-Reitoria de
Administração e Finanças



**Diretoria de
Material**

PROAF